

INSTRUCTION DE MONTAGE

Type :

FV-FIXSCH2/25 FV-FIXSCH2/32
FV-FIXSCH2/40 FV-FIXSCH2/50
FV-FIXSCH2/63

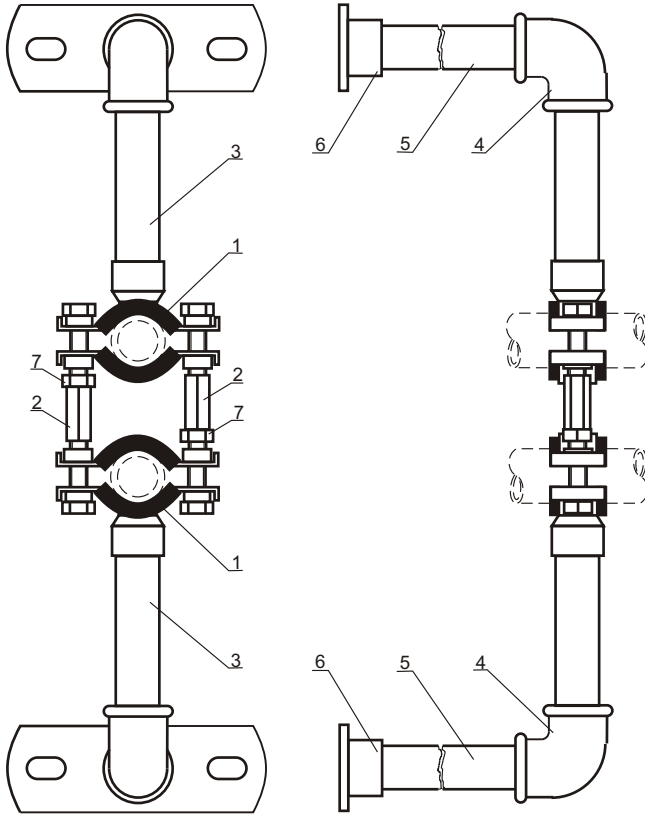

LISTE DES PIECES

2 colliers antivibratiles en caoutchouc	Pos. 1
2 entraxes M 8x25	Pos. 2
2 tubes filetés 1/2", zingués, L=100mm	Pos. 3
2 coudes 1/2", zingués	Pos. 4
2 tubes 1/2", zingués, L=150mm	Pos. 5
2 platines de fixation 1/2", zinguées	Pos. 6
Et, uniquement pour le FV-FIXSCH 2/50 :	
2 écrous hexagonaux M8, zingués	Pos. 7

INSTRUCTIONS

Défaire les écrous de serrage des colliers antivibratiles et tourner les de 180 degrés (la tête de vis doit se trouver du côté du filetage). **Nettoyer soigneusement les tuyaux PB avec un produit de nettoyage (Acétone)**

Faire glisser le premier collier sur l'un des deux tubes PB et serrer les écrous.

Visser l'écrou hexagonal sur l'écrou de serrage (uniquement pour le FV-FIXSCH2/50)

Visser les entraxes sur les écrous de serrage.

Faire glisser le second collier antivibratile sur le tube PB.

Visser le second écrou hexagonal dans le sens opposé au premier sur l'écrou de serrage du second collier antivibratile. (Uniquement pour le FV-FIXSCH2/50).

Disposer les écrous de serrage sur les entraxes.

Serrer fermement les écrous de serrage (ceux-ci se vissent ainsi dans l'entraxe)

Contre serrer les entraxes grâce aux écrous hexagonaux (seulement pour le FV-FIXSCH2/50).

Visser les tubes filetés (pos. 3) dans le filetage des colliers antivibratiles.

Visser les coudes sur les tubes.

Visser les tubes filetés (Pos.5) dans les coudes.

Visser les platines de fixation sur les tubes filetés

Fixer les platines de fixation de façon à ce qu'elles puissent supporter les forces maximales de dilatation des tuyaux PB indiquées ci-dessous :

Référence	Force maximale de dilatation par tube POLYBUTENE
FV-FIXSCH2/25	250N
FV-FIXSCH2/32	410N
FV-FIXSCH2/40	640N
FV-FIXSCH2/50	1 000N
FV-FIXSCH2/63	1 600N

INSTRUCTIONS D'INSTALLATION

Type :

FV-FIXSCH63 FV-FIXSCH75
FV-FIXSCH90 FV-FIXSCH110

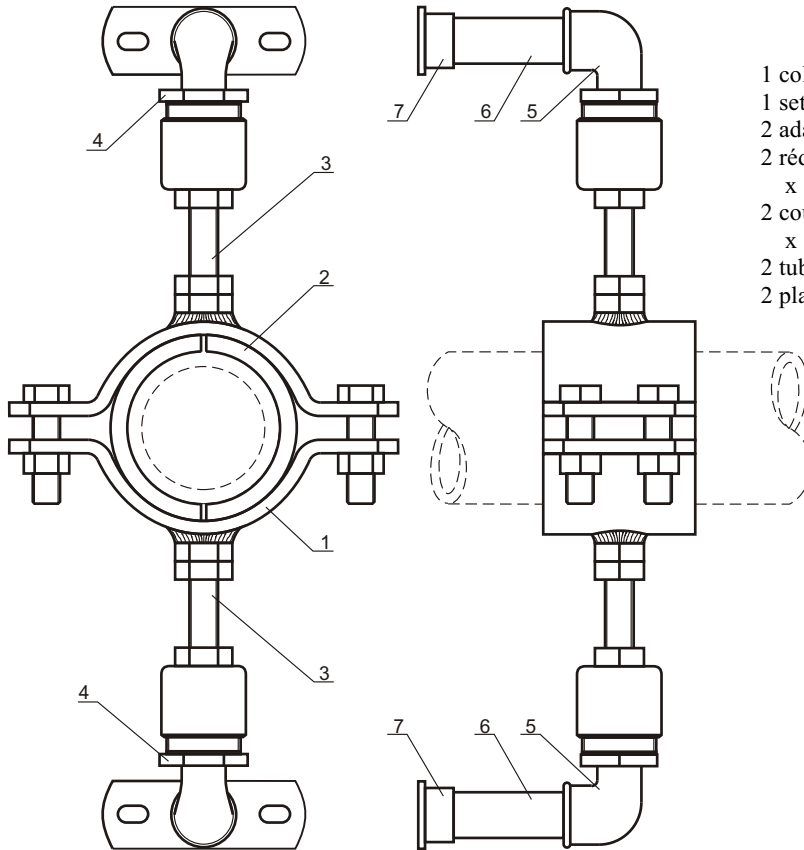

LISTE DES PIÈCES

1 collier zingué de fixation des tubes	Pos.1
1 set de demi tube en polybutène	Pos.2
2 adaptateurs M20 x 5/4"	Pos.3
2 réductions zinguées 5/4 " extérieur x 3/4 " intérieur,	Pos.4
2 coudes zingués 3/4 " extérieur x 3/4 " intérieur,	Pos.5
2 tubes zingués filetés 3/4 " , L=100mm	Pos.6
2 platines de fixation 3/4 " zinguées	Pos.7

INSTRUCTIONS

Chanfreiner légèrement le bord intérieur des demi tubes en polybutène avec un couteau.

Nettoyer soigneusement la surface intérieure des demi tubes en polybutène avec un produit de nettoyage (Acétone).

Disposer les demi tubes en polybutène (Pos.2) verticalement dans les colliers de fixation des tubes et les faire glisser sur le tube PB

Visser fermement (~25Nm) les écrous de serrage du collier de fixation du tube (pos. 1)

Visser l'adaptateur dans le raccord fileté du collier de fixation du tube et contre serrer des deux côtés avec les écrous hexagonaux.

Visser les réductions (pos. 4) dans les adaptateurs.

Visser les coudes (pos. 5) dans les réductions.

Visser les tubes filetés (Pos.6) dans les coudes.

Visser les platines de fixation (pos. 7) sur les tubes filetés.

Fixer les platines de fixation de façon à ce qu'elles puissent supporter les forces maximales de dilatation des tuyaux PB indiquées ci-dessous :

Article	Force maximale de dilatation par tuyau médian
FV-FIXSCH63	1 600N
FV-FIXSCH75	2 200N
FV-FIXSCH90	3 200N
FV-FIXSCH110	4 700N